



Feel your clean home

M 1000 - Große Kraft für große Einsätze



DER ALLAWAY ZENTRALSTAUBSAUGER FÜR DIE OPTIMALE REINIGUNG GROSSER FLÄCHEN!

Unser M 1000 eignet sich aufgrund seiner extrem hohen Saugwirkung speziell für eine Anwendung im semiprofessionellen Bereich: **bemerkenswert leise, langlebig** und **hygienisch!**

Zentralstaubsauger für ein gesundes und sauberes Innenraumklima.



allaway setzt voll und ganz auf seine Innovationskraft, um Ihr Leben besser zu machen. Jedes Gerät, die Technologie und die Praktikabilität sind das Ergebnis einer klaren Vision – reine und hygienische Innenraumluft zum Schutz Ihrer **Gesundheit**.

In mitteleuropäischen Ländern verbringt der Mensch ca. 90 Prozent seiner Zeit in geschlossenen Räumen. Studien haben gezeigt, dass eine belastete Innenraumluft eine der bedeutendsten Ursachen für Allergien und Atemwegserkrankungen ist.

Zentralstaubsaug-Anlagen sind die ideale Lösung. Im Gegensatz zu herkömmlichen, konventionellen Geräten gelangen keine Staubpartikel über die Abluft zurück in den Raum. Zudem hinterlässt der Zentralstaubsauger bei seiner Arbeit keine unangenehmen Gerüche.

Das Prinzip – denkbar einfach! Zentralstaubsaug-Anlagen von allaway arbeiten diskret, wirtschaftlich attraktiv und überaus energieeffizient. Ein unsichtbares Rohrleitungssystem vernetzt das gesamte Gebäude. Die Zentraleinheit wird dezent im Technikraum integriert.

Der M 1000 von allaway ist dank des robusten Geräteaufbaus und seiner außerordentlichen Saugleistung besonders für den Einsatz im gewerblichen Bereich wie **Büros, Pensionen, Kindergärten** und **Seniorenheime** geeignet. Aber auch **Restaurants** und **Kinos** sind das optimale Umfeld für den Hochleistungsauger von allaway.



In **großen Einfamilienhäusern** und **Villen** erweist sich der M 1000 ebenfalls als idealer Partner in Sachen Staub- und Schmutzentfernung. Dank seiner kompakten Größe lässt sich das Gerät auch in überschaubare Nischen installieren.

Die Luft bleibt frisch und unbelastet!



Der M 1000 eignet sich besonders für Kindergärten und Schulen.



Auch in Büros und großen Einfamilienhäusern leistet der M 1000 Großartiges.

Der Kniff liegt im Detail.

Doppelter Schutz

Ein Aktivkohle- und ein Polyester-Filter rüsten gegen Staub und Schmutz bei starker Beanspruchung.

Außerordentliches Fassungsvermögen

Mit und ohne Staubbeutelinsatz fasst das Gerät 20l.

Zeitloses Design

Das weiße Stahlgehäuse steht für reines Understatement.

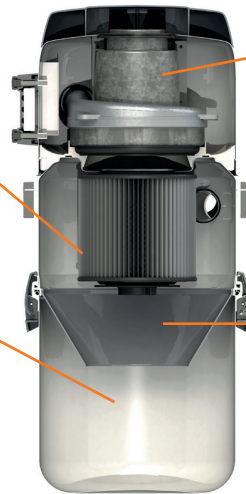

Sanfter Antrieb

Der Motor beschleunigt stufenweise, dies schützt die Turbine.

Außerordentlicher Zykloneneffekt

Staub und Schmutz haften am Boden des Staubbehälters. Filter werden geschont und der Wartungsaufwand reduziert.

Die richtige Ausstattung für ein Hochleistungsgerät.

Der Aktivkohle-Filter hält einer außerordentlichen Beanspruchung stand. Die Betriebszeit bis zum Wechsel des Polyesterfilter beträgt ca. 200h.



Die Stahl-Wandmontageplatte ist im Lieferumfang enthalten. Mittels Schnellverriegelung wird die Zentraleinheit fixiert. Durch die Schallentkopplung gibt es keine Schallübertragung auf die Wand.

Der 20l-Staubbehälter wird seitlich an zwei Schnappverschlüssen gelöst und abgenommen. Die Zentraleinheit bleibt dabei an der Wandmontageplatte. Für den noch hygienischeren Einsatz empfiehlt sich ein Staubbeutel.



Die Bypass-Turbine gewährleistet der Zentraleinheit nicht nur ein langes Geräteleben. Der durch die Turbine erzeugte Unterdruck garantiert höchste Saugkraft.

Technische Details.

M 1000

max. Saugdistanz (m) ¹⁾	50
Maximale Leistungsaufnahme (W) ²⁾	1.600
Maximale Saugleistung (Airwatt) ²⁾	672
Schallschpegel Lp dB (A) +/- 2 dB ³⁾	70
Maximaler Unterdruck (kPa) ²⁾	37
Größe des Staubbehälters (l)	20
Staubbeutel Option	x
Softstart	x
Abmessungen in mm (Ø x H)	340 x 750
Gewicht (kg)	14
Schutzart	IP X0
Absicherung A (T)	10 A
Betriebsspannung V/Hz	230/50

1) längste Rohrleitung von der am weitesten entfernten Saugdose zur Zentraleinheit und von dort bis zum Fortluftauslass

2) von der Turbine aus gemessen

3) gemessen nach der Norm IEC 60704

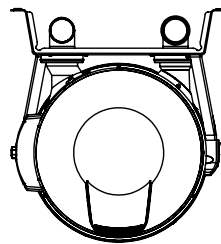
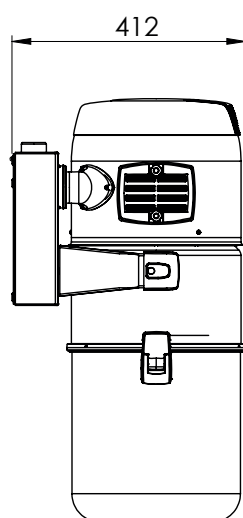
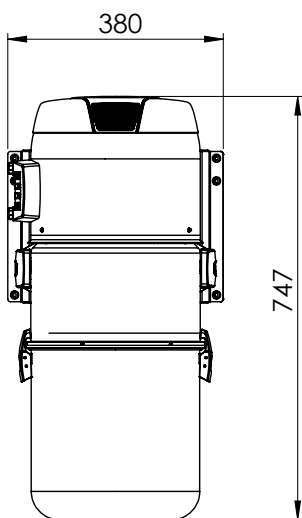

Kosten des M 1000 Zentralstaubsaug-Systems

Preis zzgl. MwSt.



M 1000 Zentralgerät (Art.-Nr. 2986)
inkl. Wandmontageplatte

2.100,00 €



Grundpaket (Art.-Nr. 2511)

280,00 €

- 2 PREMIUM Saugdosen-Montagebauteile m. Abdeckung
- 16,8 m Saugrohr
- 10 Formstücke + 3 Rohrclips + 3 Muffen
- 2 Metalloch-Bänder
- 20 m Steuerleitung für die Verdrahtung der Saugdosen
- 30 Dichtringe, 1 Fortluftauslass, 1 Fortluftschalldämpfer



Erweiterungspaket (Art.-Nr. 2512)

125,00 €

- 1 PREMIUM Saugdosen-Montagebauteil m. Abdeckung
- 6 m Saugrohr
- 5 Formstücke + 3 Rohrclips + 2 Muffen
- 10 m Steuerleitung für die Verdrahtung der Saugdosen u. a.
- 15 Dichtringe



3 Saugdosenoberteile weiß (Art.-Nr. 2724)

114,00 €



Standard-Reinigungsset mit Handgriffstart (Art.-Nr. 1154)

310,00 €

- RGS SH 08-2 – Saugschlauch L = 8 m
RGS SH 10-2 – Saugschlauch L = 10 m
- Saugschlauch fest verbunden mit dem Handgriffstarter (EIN/AUS) und der PREMIUM-Saugschlauchmuffe mit Elektrokontakt
 - Stahl-Teleskoprohr
 - Boden-/Teppich-Reinigungsdüse 270
 - Fugenreinigungsdüse
 - Düsenadapter
 - Textilreinigungsdüse
 - Schlauchhalte

Gesamtpreis Material

2.929,00 €

(Montage- und Installationskosten sind individuell zu ermitteln)



© **Vallox GmbH**

Von-Eichendorff-Straße 59 a

86911 Dießen am Ammersee

Telefon +49 8807 94 66-0

info@vallox.de

www.allaway.de

W30135 · Stand 02/2020

Änderungen vorbehalten